

【システムイメージ図】

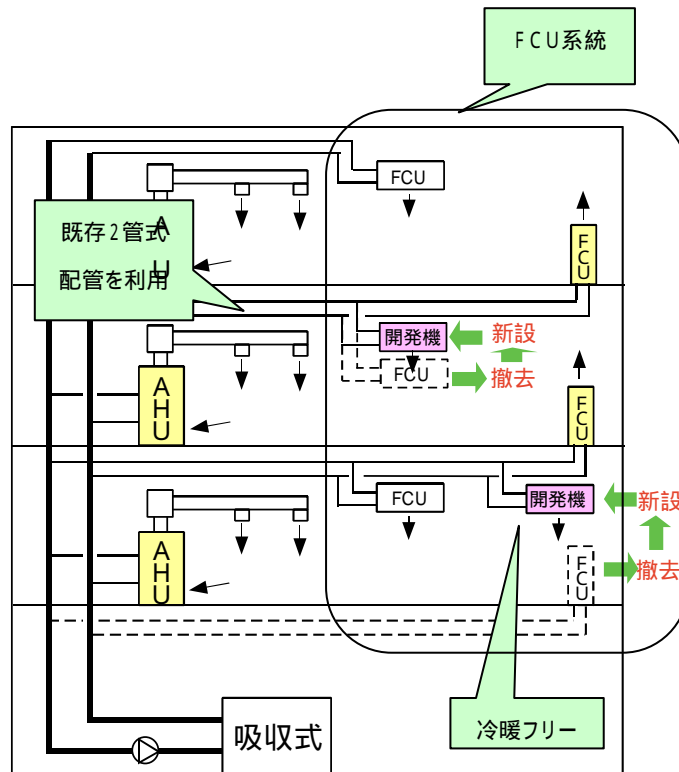

FCU：ファンコイルユニット

AHU：エアハンドリングユニット

【ハイブリッド空調機概念図（冷房時）】

3種類の冷房モード運転が可能

通常冷房

ファンコイル(FC)の冷水による通常運転。

パワフル冷房

ピーク負荷時には、ファンコイル(FC)による冷房に加えて、ヒートポンプ(HP)による冷房運転。

冬季の冷房

中間期や日差しの強い冬季は、温水を冷却水として利用したヒートポンプ(HP)による冷房運転。

(この場合、温水はファンコイル(FC)には流れません)

